

**Innowacyjne rozwiązanie
Dyskretny montaż**

**SYSTEM
DYSTRYBUCJI
POWIETRZA
FORVENT
REKU PRO**

SYSTEM FORVENT REKU PRO



Niezwykle łatwe w montażu systemy wentylacji rozdzielaczowych

System Forvent Reku PRO

To zestaw, dzięki któremu stworzysz system wentylacji wywiewnej lub nawiewno-wywiewnej z rekuperacją. W skład Forvent Reku PRO wchodzi kanaty wentylacyjne, skrzynki rozprężne, rozdzielacze oraz inne elementy, które umożliwią budowę systemu.

System Forvent Reku PRO dzięki swoim rozwiązaniom sprzyja łatwemu i szybkiemu montażowi. System jest dyskretny, można go schować w wylewkach, stropach, pod suchymi czy mokrymi tynkami.



GŁÓWNE ZALETY SYSTEMU



Łatwy montaż

Łączenie na wcisk nie wymaga używania specjalistycznych narzędzi.



Higiena

System nie pozwala na rozwój pleśni ani grzybów i gwarantuje wysoką higienę dostarczanego powietrza, dzięki powłoce, która zapewnia antystatyczne, przeciwgrzybiczne i antybakteryjne właściwości. Potwierdzone atestem PZH.



Estetyka

Kompaktowa budowa elementów, niewielka waga i sztywność przewodów umożliwiają wkomponowanie systemu w stropie bądź wylewce. Niewielka średnica kanałów pozwala na montaż pod suchym tynkiem i boazerią, zachowując dzięki temu ważną dla użytkowników domu estetykę.



Łatwe czyszczenie

Dokładne czyszczenie systemu jest bardzo ważne dla jego prawidłowego funkcjonowania. Zapewnia je brak wystających wkrętów montażowych oraz aluminiowych przewodów typu fleks.



Niewielkie straty ciśnienia

Minimalne straty ciśnienia zapewnia ograniczona ilość łączeń, kształtek oraz łagodne łuki rozprowadzonych przewodów.



Brak szumu

Niski poziom hałasu, system uzyskał, dzięki zachowaniu reżimu przepływu powietrza.



Brak korozji

Cięcie tarczą ocynkowanych rur spiro powoduje zerwanie warstwy cynku i w rezultacie prowadzi do korozji, dlatego wykorzystano inną technologię. Wysokiej jakości tworzywa wykorzystane w budowie elementów systemu Forvent Reku PRO nie dopuszczają do procesu rdzewienia.



30 lat gwarancji

Wysoka jakość wykorzystanych tworzyw i elementów sprawia, że systemy Forvent Reku PRO są niezawodne. Na systemy udzielona jest gwarancja 30 lat.



WSKAZÓWKI MONTAŻOWE Forvent Reku PRO

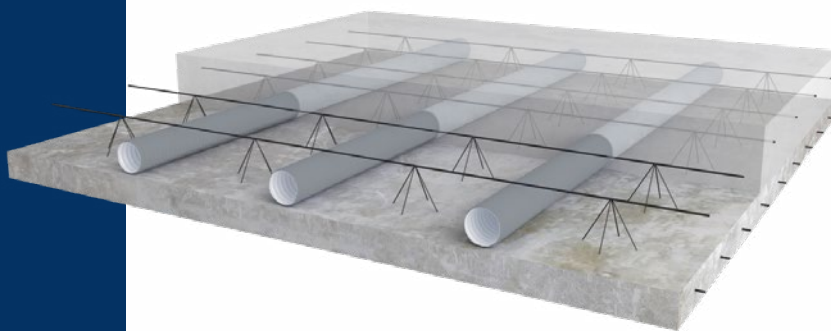

Wskazówki montażowe dla ochrony pożarowej oraz konstrukcji przy układaniu rur wentylacyjnych Forvent Reku w stropach betonowych

Rurowy system wentylacyjny Forvent Reku doskonale nadaje się do układania i zalewania w stropach betonowych.

Takie ułożenie pozostawia dużo swobody przy układaniu innych przewodów (np. ogrzewania, bądź

sanitarnych). Zamieszczona poniżej tabela, uwzględniając wymogi ochrony przeciwpożarowej, określa zalecane sposoby ułożenia rur wentylacyjnych w stropie. Dane te mogą stanowić punkt wyjścia dla uzgodnień konstruktorskich projektowanego/budowanego budynku.

Uwzględniając klasy odporności ogniowej dla stropów między kondygnacjami budynku zawartymi w DIN 4102 T 4 ew. EN 13501-2 dla płyt betonowych zbrojonych prętami stalowymi z palnymi elementami (np. rura wentylacyjna Forvent) wymagane są minimalne grubości stropu. Szczegóły przedstawione są w poniższej tabeli 1.

	Klasa ochronności ogniowej								
	Dom jednorodzinny FO			Niewysoki budynek F 30 - A			Budynek powyżej 5 kondygnacji F 90 - A		
	d1	d2	d3	d1	d2	d3	d1	d2	d3
Minimalna warstwa górna*	50 mm			50 mm			50 mm		
Minimalna warstwa dolna	50 mm			80 mm			100 mm		
Minimalny odstęp rur**	DN			DN			DN		
Zalecana grubość minimalna bez uwzględnienia skrzyżowań elektrycznych	180 mm (H)			220 mm (H)			240 mm (H)		
Zalecana grubość minimalna przy skrzyżowaniu z rurami przewodów elektrycznych	200 mm (H)			240 mm (H)			260 mm (H)		

Tabela 1 - Minimalna grubość płyt żelbetonowych lub strunobetonowych z rurami wentylacyjnymi zgodnie z DIN 4102 z palnymi częściami.

Przykład obliczeniowy: minimalna grubość stropu w klasie odporności ogniowej F30-A (niewysoki budynek)

Minimalna warstwa dolna pod rurą wentylacyjną	80 mm (d2)
Średnica zewnętrzna rury wentylacyjnej	75 mm
Minimalna wylewka górna nad rurą wentylacyjną	50 mm (d1)
SUMA:	220 mm*** (H)

DN = średnica zewnętrzna rury wentylacyjnej (75 mm)

* Wartości są obowiązujące przy zastosowaniu zaprawy plynnej o minimalnej grubości 25 mm.

** Dane obowiązują także przy układaniu w betonie wykonywanym na miejscu

*** Wyliczona wartość wynosi wprawdzie 205 mm, ale została podwyższona do następnej standardowej grubości (220 mm) – wartości bez uwzględnienia skrzyżowań z rurami instalacji elektrycznej grubość minimalna stropu wyniosłaby 240 mm.

Podczas układania instalacji wentylacyjnej w betonie należy zwrócić uwagę, aby króciec skrzynki rozprężnej (lub jego przedłużenie) był równy wysokości podlewki.

Uwaga dla konstruktora: Podczas równoległego układania rur wentylacyjnych Forvent Reku w stropie betonowym bezwzględnie należy zachować odległości między nimi zgodnie z tabelą 1. Minimalnej odległości między rurami należy dopilnować również w miejscu łączenia pionowego szybu wentylacyjnego z poziomem, na którym układa się rury.

Tabela 2 zawiera minimalne odstępy układanych rur w szybach wentylacyjnych wzdłuż ścian budynku.

Przykład: Poprzez szyb w przestrzeni wewnętrznej o wymiarach 40 x 24 cm może przy budynku 2-kondygnacyjnym na każdej kondygnacji ułożonych zostać 6 rur wentylacyjnych. Przez zmianę wymiarów szybu $l = 40$ cm, lub $b = 24$ cm o 15 cm ilość może, w razie potrzeby, zostać podwyższona o 2 rury wentylacyjne na każdej kondygnacji.

Układanie i montaż rur wentylacyjnego systemu Forvent Reku

Zawsze należy poinformować projektanta o zamiarze umieszczenia systemu wentylacyjnego Forvent Reku w stropie budynku, aby wykonał właściwe obliczenia statyczne budynku. Przy stosowaniu stropów gotowych projektantowi należy:

- wskazać planowane miejsca umieszczenia nawiewników i wywiewników, aby uniknąć ewentualnych późniejszych przewiertów w elementach nośnych,

- podać średnice rur wentylacyjnych Forvent Reku oraz wymiary skrzynek rozprężnych w celu bezproblemowego ułożenia nośników (zbrojenia) na stropie z prefabrykatów,
- starannie umocować rury np. taśmą montażową, by uniknąć wypchnięcia ich do góry podczas zalewania betonem,
- przy równoległym ułożeniu rur zapewnić minimalną odległość między nimi równą $1 \times DN$,
- króciec skrzynki rozprężnej przed betonowaniem należy zamknąć zaślepką, a od zewnątrz zabezpieczyć za pomocą otuliny, tak aby po wylaniu stropu i usunięciu tej otuliny, w razie konieczności, można było na króciec nałożyć muflę przedłużającą.

Układanie wentylacyjnego systemu Forvent Reku w stropie wylewanym na miejscu

- Przed montażem należy zabezpieczyć króciec skrzynki stropowej zamykając go korkiem ze styropianu i owijając na zewnątrz pierścieniem z otuliny o grubości ok. 1 cm,
- tak przygotowaną skrzynkę należy przymocować do szalunku i zabezpieczyć ją przed przesunięciem w czasie zalewania betonem,
- rury wentylacyjne Forvent Reku umieścić między prętami zbrojeniowymi zachowując wymaganą odległość od deskowania za pomocą odpowiednich podkładek dystansowych,
- przy równoległym ułożeniu rur zapewnić minimalną odległość między nimi równą $1 \times DN$,
- starannie umocować rury np. taśmą montażową, by uniknąć wypchnięcia ich do góry podczas zalewania betonem.

Metoda prowadzenia 4 lub 5 rur wentylacyjnych wewnątrz pionowego szybu przy ścianie zewnętrznej. Na każdym z pięter przewody należy przesunąć o wymiar średnicy rury.									
Dom jednorodzinny			Niewysoki budynek			Budynek powyżej 5 kondygnacji			
A	B	DN	A	B	DN	A	B	DN	
40 cm	24 cm	7,5 cm	40 cm	24 cm	7,5 cm	40 cm	24 cm	7,5 cm	

Metoda prowadzenia 5 lub 6 rur wentylacyjnych wewnątrz pionowego szybu z dala od ściany zewnętrznej. Na każdym z pięter przewody należy przesunąć o wymiar średnicy rury.									
Dom jednorodzinny			Niewysoki budynek			Budynek powyżej 5 kondygnacji			
A	B	DN	A	B	DN	A	B	DN	
40 cm	24 cm	7,5 cm	40 cm	24 cm	7,5 cm	40 cm	24 cm	7,5 cm	

Tabela 2 - Minimalne odległości pomiędzy rurami wentylacyjnymi w miejscu ich wejścia do szybu pionowego oraz ich dalsze rozmieszczenie w szybie – zgodnie z wytycznymi normy DIN 4102.

SPIS TREŚCI

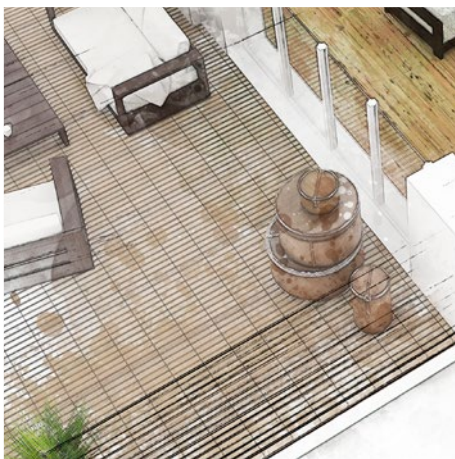

FORVENT
Reku

Kanał elastyczny 7

SYSTEM MODUŁOWY 8

Moduł bazowy 9
Moduł segmentowy 9
Dekiel z otworami 10
Dekiel pełny 10
Króciec z klipsem 11
Zaślepka 11
Łącznik międzymodułowy 12
Przedłużka do króćca anemostatu 12
Króćce DN125, DN160, DN200 13
Klucz montażowy 13

SYSTEM ROZDZIELACZOWY 14

Skrzynki rozprężne 15
Skrzynki rozprężne przelotowe 16
Rozdzielacze typu RKL 17
Rozdzielacze typu SRP 18

AKCESORIA 19

Uszczelka 20
Złączka dla kanału 20
Zaślepka 21
Nawiewnik SAV 125N /
Wywiewnik EAV 125W 21
Dysza dalekiego zasięgu DDZ-125 22
Przepustnica tłumiąca INNO D-125 22
Czerpnie ściennie ALAV 23

Charakterystyka

Kanały Forvent Reku służą do rozprowadzenia powietrza w systemach wentylacji i rekuperacji. Charakteryzują się dużą elastycznością, dzięki temu można swobodnie kształtować ich przebieg.

Dzięki niewielkim średnicom kanały mogą być całkowicie ukryte w podłodze pod wylewką, pod tynkami w zabudowie szkieletowej lub w bruzdach ściennych. Ze względu na wysoką sztywność obwodową, mogą też być zalewane w stropach (np. filigranowych).

Zalecenie

Dla uzyskania klasy szczelności C systemu dystrybucji powietrza Forvent Reku PRO, zaleca się stosowanie 2 szt. uszczelek na przewodzie podłączonym przy pomocy króćca z klipsami do skrzynki.

Materiał

Polietylen pierwszej jakości z antystatyczną i biobójczą warstwą wewnętrzną zawierającą dodatek mikro-srebra. Ma właściwości bakteriobójcze. Parametry techniczne zostały potwierdzone przez wieloletnie badania. Warstwa wewnętrzna zawiera 5 000 ppm środka biobójczego na bazie srebra.

Produkt posiada atest PZH. Kanały pakowane są w kręgi o długości 50 m.

Dane techniczne

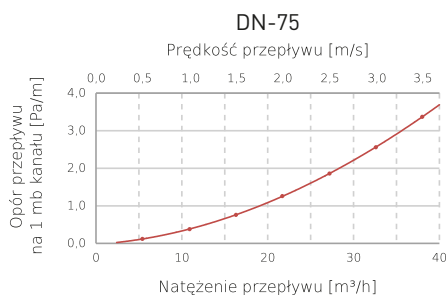

Wymiary

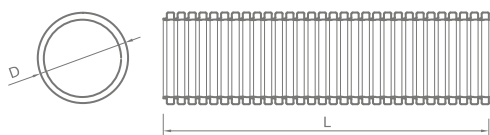

Nazwa	D (mm)	L (mm)	M (kg)	Rolka (m)
Kanał elastyczny Forvent Reku PRO DN-75 (rolka 50 mb)	Ø 75	50	16,0	Ø 1,1 H=0,4

Kanał elastyczny



Nożyk do kanału



Charakterystyka

Nożyk służy do precyzyjnego i wygodnego przycinania kanału wentylacyjnego DN-75. Umożliwia przycięcie kanału w miejscu, które zapewnia prawidłowe mocowanie kanału w króćcach.

Materiał

Stal malowana proszkowo

SYSTEM MODUŁOWY FORVENT REKU PRO

Forvent
Reku



System kształtek wentylacyjnych **Forvent Reku PRO**

Modułowy system kształtek wentylacyjnych stanowi uniwersalny zestaw 11-tu plastikowych elementów, z których bardzo szybko można poskładać dowolny rodzaj skrzynki rozprężnej lub rozdzielacza dla instalacji wentylacji rozdzielaczowej.

Charakterystyka

Podstawowy element systemu stanowiący bazę, na której można budować skrzynki rozprężne oraz płaskie rozdzielacze.

Materiał

ABS pierwszej jakości z dodatkiem antystatyku oraz środka biobójczego na bazie mikro-srebra.

Wymiary

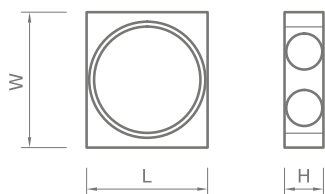

Moduł bazowy



Nazwa	L (mm)	W (mm)	H (mm)	W (kg)
Moduł bazowy Reku PRO D-75	276	250	88	0,63

Charakterystyka

Element rozszerzający system, pozwalający rozbudować moduł podstawowy na taką długość, aby stworzyć dowolny rodzaj rozdzielacza płaskiego. Można też wykorzystywać go do budowania skrzynek rozprężnych z dużą ilością kanałów dolotowych oraz wylotem wielkiej średnicy (w przypadku konieczności doprowadzenia/odprowadzenia dużych strumieni powietrza).

Materiał

ABS pierwszej jakości z dodatkiem antystatyku oraz środka biobójczego na bazie mikro-srebra.

Wymiary



Moduł segmentowy



Nazwa	L (mm)	W (mm)	H (mm)	W (kg)
Moduł segmentowy Reku PRO D-75	140	250	88	0,45

Dekiel z otworami



Charakterystyka

Dekiel z otworami stanowi zamknięcie boków skrzynek rozprężnych, który służy do podłączania dodatkowych (bocznych) króćców DN-75.

Materiał

ABS pierwszej jakości z dodatkiem antystatyku oraz środka biobójczego na bazie mikro-srebra.

Wymiary

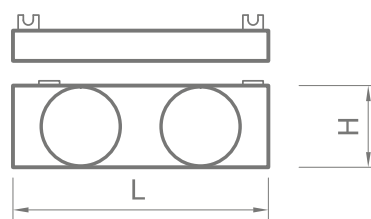

Nazwa	L (mm)	H (mm)	W (kg)
Dekiel z otworami Reku PRO DN-75	248	78	0,13

Dekiel pełny



Charakterystyka

Dekiel bez otworów stanowi zamknięcie boków skrzynek rozprężnych lub rozdzielaczy.

Materiał

ABS pierwszej jakości z dodatkiem antystatyku oraz środka biobójczego na bazie mikro-srebra.

Wymiary

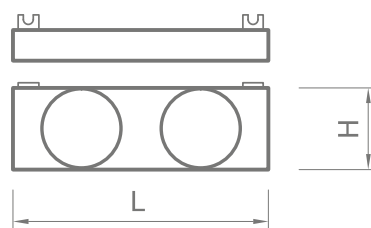

Nazwa	L (mm)	H (mm)	W (kg)
Dekiel pełny Reku PRO DN-75	248	79	0,17

Charakterystyka

Króciec pozwalający przyłączyć kanał wentylacyjny Forvent Reku w dowolnie wybranym otworze na rozdzielaczu lub skrzynce rozprężnej. Wkręcany poprzez złącze „bagnetowe”, szczelnie przylega do powierzchni modułów, w których jest montowany.

Materiał

ABS z dodatkiem antystatyku oraz środka antybakteryjnego i przeciwgrzybicznego (na bazie srebra).

Wymiary

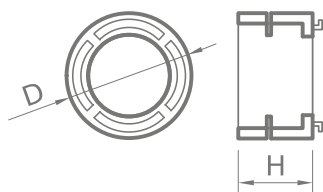

Króciec z klipsem



Nazwa	D (mm)	H (mm)	W (kg)
Króciec DN 75 + Klips Reku PRO DN-75	Ø84	53	0,07

Charakterystyka

Zatyczka stanowiąca element zaślepiający otwory niewykorzystane pod króćce DN-75. Wkręcana, analogicznie do króćca DN-75, szczelnie przylega do powierzchni modułów, w których jest montowana.

Materiał

ABS z dodatkiem antystatyku oraz środka antybakteryjnego i przeciwgrzybicznego (na bazie srebra).

Wymiary

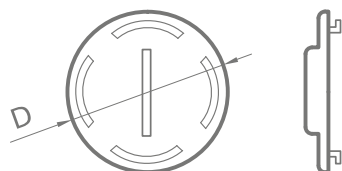

Zaślepka



Nazwa	W (kg)
Zaślepka DN 75 Reku PRO DN-75	0,02

Łącznik międzymodułowy



Charakterystyka

Łącznik pozwala połączyć ze sobą dwa moduły podstawowe. Element ten pozwala zbudować rozdzielacz „przelotowy”, gdzie można podłączyć dwa piony: dolotowy oraz wylotowy, który może doprowadzić powietrze do następnej kondygnacji.

Materiał

ABS z dodatkiem antystatyku oraz środka antibakteryjnego i przeciwgrzybicznego (na bazie srebra).

Wymiary

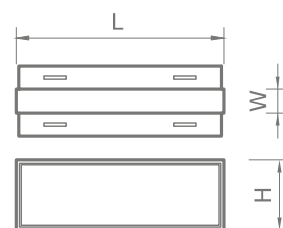

Nazwa	L (mm)	W (mm)	H (mm)	W (kg)
Łącznik międzymodułowy Reku PRO DN-75	255	25	83	0,09

Przedłużka do króćca anemostatu



Charakterystyka

Służy do połączenia króćca anemostatu ze skrzynką rozprężną w przypadku przejścia przez strop. Przystosowana jest do zamocowania anemostatów nawiewnych i wywiewnych (DN125 i DN300) oraz przepustnicy regulacyjnej 125 x 1500.

Materiał

PCV.

Wymiary

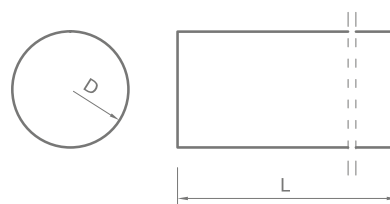

Nazwa	D (mm)	L (mm)	W (kg)
Przedłużka do króćca anemostatu DN-125 x 300	Ø125	300	0,25

Charakterystyka

Króciec DN125 stosowany jest w przypadku budowania skrzynki rozprężnej i służy do mocowania anemostatu. Króćce DN160 oraz DN200 stosowane są przy budowie rozdzielaczy, służą do połączenia rozdzielacza z kanałem doprowadzającym lub odprowadzającym powietrze do/z centrali wentylacyjnej.

Materiał

ABS z dodatkiem antystatyku oraz środka antybakteryjnego i przeciwgrzybicznego (na bazie srebra).

Wymiary

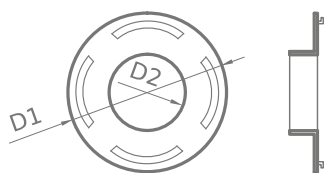

Króćce DN125, DN160, DN200

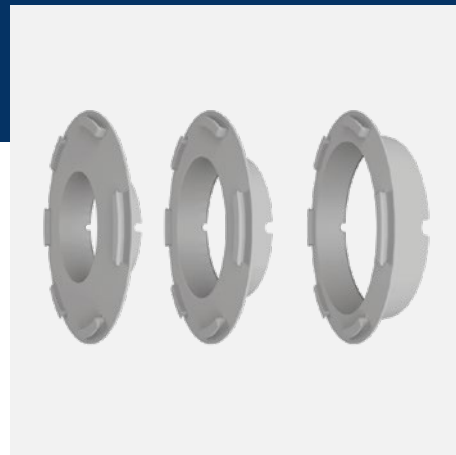

Nazwa	H (mm)	D1 / D2 (mm)	W (kg)
Króciec Reku PRO DN-125	43	Ø230 / Ø125	0,25
Króciec Reku PRO DN-160	43	Ø230 / Ø160	0,24
Króciec Reku PRO DN-200	43	Ø230 / Ø200	0,23

Klucz montażowy

Charakterystyka

Klucz montażowy służy do dokręcania króćców oraz zaślepek do korpusów modułów: bazowego i segmentowego.

Materiał

Stal malowana proszkowo.



INSTRUKCJA MONTAŻU SYTEMU MODUŁOWEGO FORVENT REKU PRO

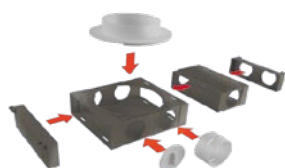

Zestaw elementy w podany na rysunku sposób



Natóż oczko klucza na wypustkę zaślepki, następnie dokręć do oporu

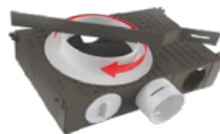

Włóż klucz w szczeliny montażowe dużego króćca, następnie dokręć do oporu



Włóż klucz w szczeliny małego króćca, następnie dokręć do oporu

SYSTEM ROZDZIELACZOWY FORVENT REKU

FORVENT
Reku



IGLOTECH®

Charakterystyka

Skrzynki rozprężne stanowią ostatni element przed anemostatem dostarczającym (lub odbierającym) powietrze do (z) poszczególnych pomieszczeń. Skrzynki rozprężne służą spowolnieniu prędkości strumienia powietrza. Montowany pod wylewką danej kondygnacji i powyżej tej, która jest zasilana. Długi króciec DN125 pozwala na „przejście” przez strop.

Materiał

Stal ocynkowana.

Dane techniczne

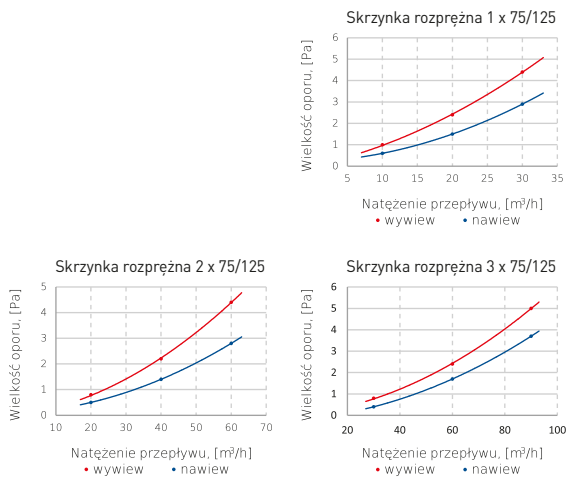

Skrzynki rozprężne



Wymiary

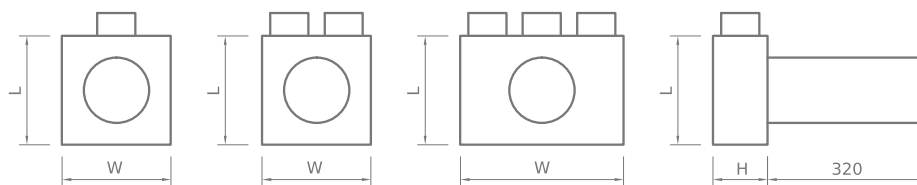

Nazwa	W (mm)	L (mm)	H (mm)	W (kg)	Króćce (mm)
Skrzynka rozprężna 1 x 75/125	200	180	90	1,2	1 x Ø75/50, 1 x Ø125/320
Skrzynka rozprężna 2 x 75/125	200	180	90	1,3	2 x Ø75/50, 1 x Ø125/320
Skrzynka rozprężna 3 x 75/125	300	180	90	1,7	3 x Ø75/50, 1 x Ø125/320

Skrzynki rozprężne przelotowe

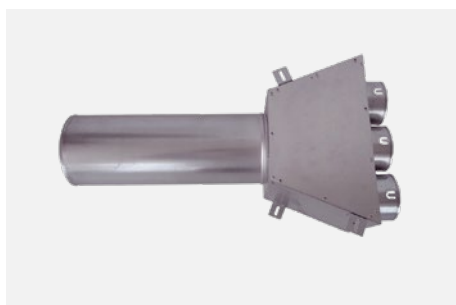
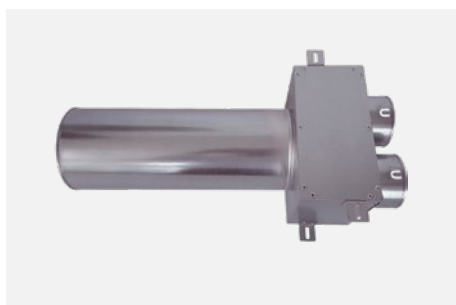

Charakterystyka

Skrzynki rozprężne stanowią ostatni element przed anemostatem dostarczającym (lub odbierającym) powietrze do (z) poszczególnych pomieszczeń. Skrzynki rozprężne służą spowolnieniu prędkości strumienia powietrza. Montowane pod wylewką danej kondygnacji i powyżej tej, która jest zasilana. Długi króciec DN125 pozwala na „przejście” przez strop.

Materiał

Stal ocynkowana.

Dane techniczne

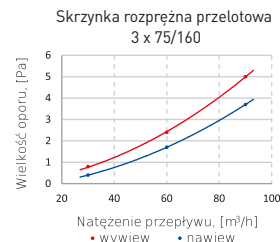
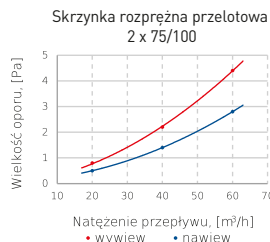
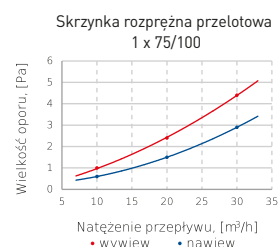

Wymiary

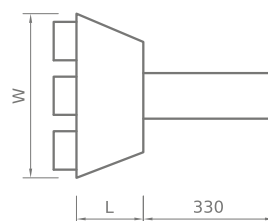
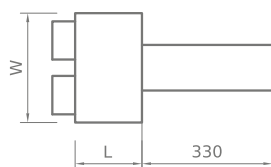
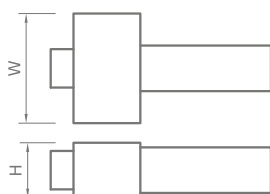

Nazwa	W (mm)	L (mm)	H (mm)	W (kg)	Króćce (mm)
Skrzynka rozprężna przelotowa 1 x 75/100	200	160	100	1,1	1 x Ø75/50, 1 x Ø125/330
Skrzynka rozprężna przelotowa 2 x 75/100	200	160	100	1,2	2 x Ø75/50, 1 x Ø125/330
Skrzynka rozprężna przelotowa 3 x 75/160	280	160	160	1,4	3 x Ø75/50, 1 x Ø125/330

Charakterystyka

Rozdzielacze, zasilane z głównych kanałów wentylacyjnych, rozprowadzają powietrze na poszczególne kanały wentylacyjne po stronie nawiewu.

Po stronie wywiewu powietrze jest zbierane kanałami z poszczególnych pomieszczeń. Mogą być umieszczane pod wylewką, w suficie podwieszanym jak i zalewane w stropie.

Materiał

Stal ocynkowana.

Dane techniczne

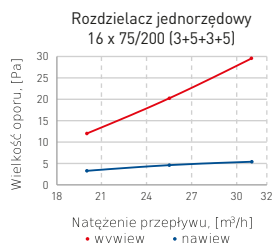
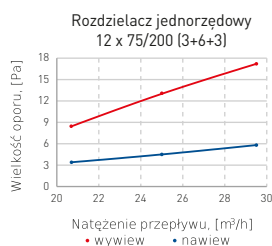
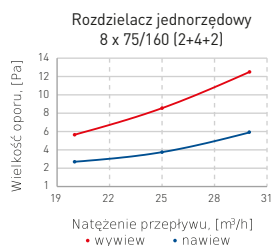
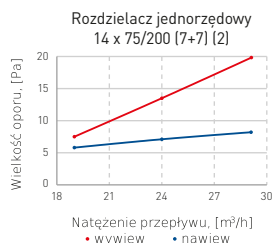
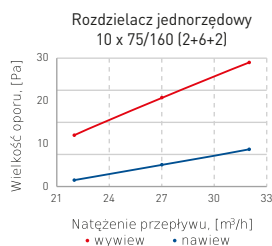

Wymiary

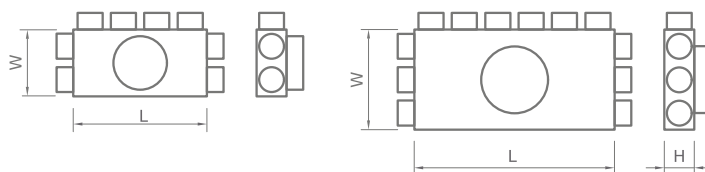

Nazwa	W (mm)	L (mm)	H (mm)	Króćce (mm)
Rozdzielacz jednorzędowy 8 x 75/160 (2+4+2)	200	395	82	1 x Ø160/50, 8 x Ø75/50
Rozdzielacz jednorzędowy 10 x 75/160 (2+6+2)	200	590	82	1 x Ø160/50, 10 x Ø75/50
Rozdzielacz jednorzędowy 12 x 75/200 (3+6+3)	300	590	82	1 x Ø200/50, 12 x Ø75/50
Rozdzielacz jednorzędowy 14 x 75/200 (7+7) (2)	240	690	82	1 x Ø200/50, 14 x Ø75/50
Rozdzielacz jednorzędowy 16 x 75/200 (3+5+3+5)	300	490	82	1 x Ø200/50, 16 x Ø75/50
Rozdzielacz jednorzędowy 18 x 75/200 (3+6+3+6)	300	590	82	1 x Ø200/50, 18 x Ø75/50

Rozdzielacze typu RKL



Rozdzielacze typu SRP



Charakterystyka

Rozdzielacze przelotowe przeznaczone do układów wentylacji gdzie możliwe jest rozproszanie powietrza po całym budynku z jednego miejsca.

Króćce w tych rozdzielaczach osadzone są na wymiennym panelu, który po odkręceniu można przestawić na sąsiedni bok.

Materiał

Stal ocynkowana.

Dane techniczne

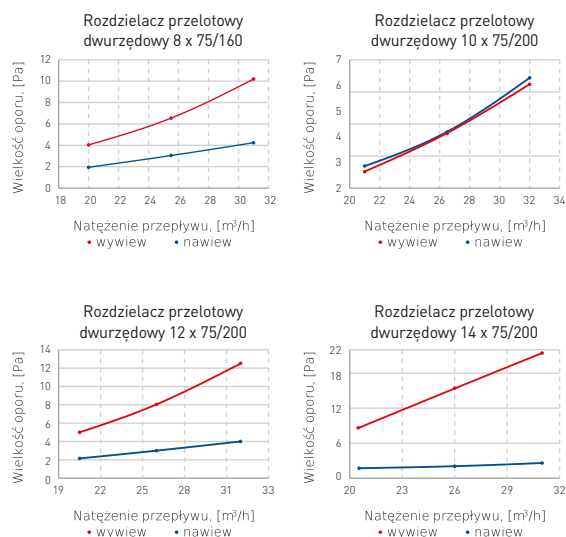

Wymiary

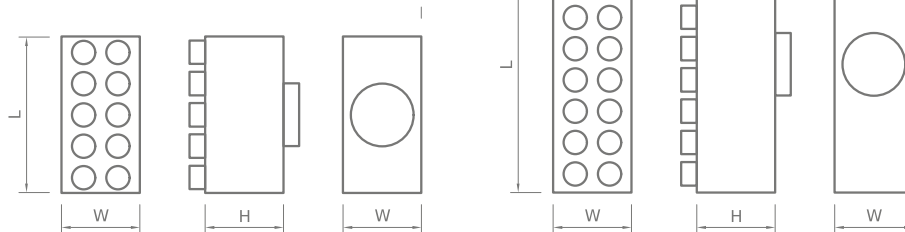

Nazwa	W (mm)	L (mm)	H (mm)	Króćce (mm)
Rozdzielacz przelotowy dwurzędowy 8 x 75/160	235	450	305	8 x Ø90 / 50
Rozdzielacz przelotowy dwurzędowy 10 x 75/200	235	550	305	10 x Ø90 / 50
Rozdzielacz przelotowy dwurzędowy 12 x 75/200	235	650	305	12 x Ø75 / 50
Rozdzielacz przelotowy dwurzędowy 14 x 75/200	235	750	305	14 x Ø75 / 50
Rozdzielacz przelotowy dwurzędowy 16 x 75/200	250	820	250	16 x Ø75 / 50

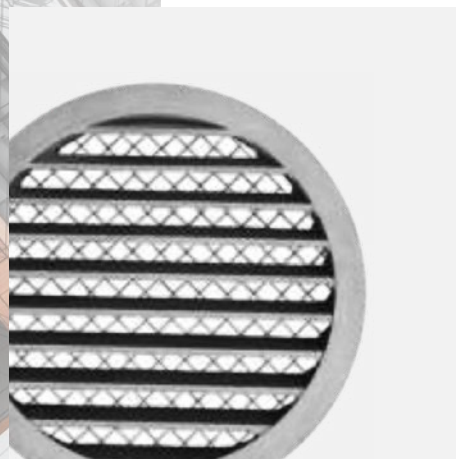
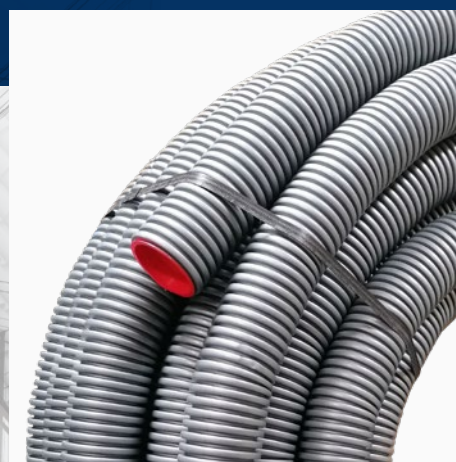

Uszczelka



Charakterystyka

Uszczelkę umieszcza się na rurach elastycznych Forvent Reku dla zapewnienia szczelności połączenia pomiędzy rurą, rozdzielaczem, skrzynką rozprężną i łącznikiem.

Materiał

EPDM

Wymiary

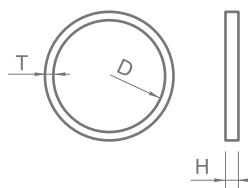

Nazwa	T (mm)	H (mm)	D (mm)	W (kg)
Uszczelka DN-75	8	7	Ø75	50 szt. 0,35

Złączka dla kanału



Charakterystyka

Złączka przeznaczona jest do łączenia rur Forvent Reku. Uszczelnienie realizowane jest za pomocą uszczelek DN-75.

Materiał

Polietylen

Wymiary

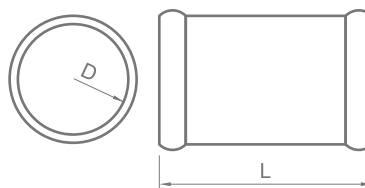

Nazwa	D (mm)	L (mm)	W (kg)
Złączka dla kanału DN-75	Ø75	115	35 szt. 1,7

Charakterystyka

Zaślepka przeznaczona jest do zaślepiania nieużywanych otworów rozdzielaczy i skrzynek rozprężnych oraz zabezpieczenia ich przed możliwym zabrudzeniem podczas montażu.

Materiał

Polietylen

Wymiary

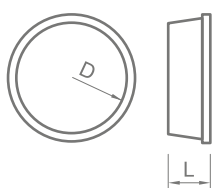

Zaślepka



Nazwa	D (mm)	L (mm)	W (kg)
Zaślepka DN-75	Ø75	20	50 szt. 0,35

Charakterystyka

Zawór nawiewnika służy do regulacji ilości powietrza dostarczanego do pomieszczenia. Zawór wywiewnika służy do regulacji ilości powietrza odbieranego z pomieszczenia. Oba zawory montuje się bezpośrednio na króćcu skrzynki rozprężnej.

Materiał

Stal malowana proszkowo, kolor biały RAL 9000

Wymiary

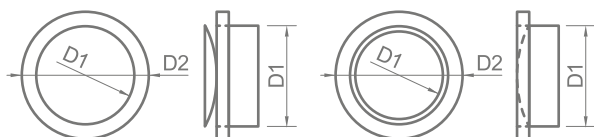

Nawiewnik SAV 125N / Wywiewnik EAV 125W



Nazwa	D1 (mm)	D2 (mm)	W (kg)
Nawiewnik SAV 125N	Ø125	Ø160	0,25
Wywiewnik EAV 125W	Ø125	Ø160	0,25

Dysza dalekiego zasięgu DDZ-125



Charakterystyka

Dysze dalekiego zasięgu stosuje się w wysokich pomieszczeniach o dużej kubaturze. Przy dużym przepływie objętościowym powietrza występuje niski poziom ciśnienia akustycznego gwarantując duży zasięg nawiewu. Konstrukcja elementu uchylnego umożliwia zmianę kąta nawiewu powietrza w dowolnym kierunku o 30 bez zmiany oporów.

Materiał

Stal malowana proszkowo, kolor biały

Wymiary

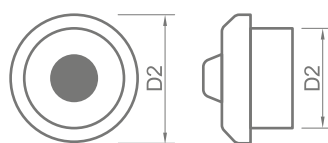

Nazwa	D1 (mm)	D2 (mm)	W (kg)
Dysza dalekiego zasięgu DDZ-125	Ø125	Ø170	0,5

Przepustnica tłumiąca INNO D-125



Charakterystyka

Pozwala regulować przepływ powietrza oraz skutecznie wytłumić szum instalacji wentylacyjnej, pomocna przy krótkich odcinkach pomiędzy rozdzielaczem a anemostatem. Można łatwo regulować przepływ powietrza zmieniając liczbę otwartych otworów.

Materiał

Pianka poliuretanowa

Wymiary

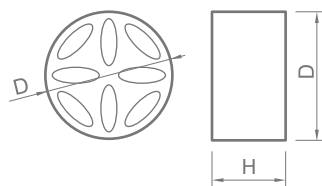

Nazwa	D (mm)	H (mm)	W (kg)
Przepustnica tłumiąca INNO D-125	Ø125	50	5 szt. 0,2

Charakterystyka

Czerpnie montuje się jako zakończenie przewodów wentylacyjnych okrągłych.

Materiał

Aluminium odlewnicze, siatka stalowa

Dane techniczne

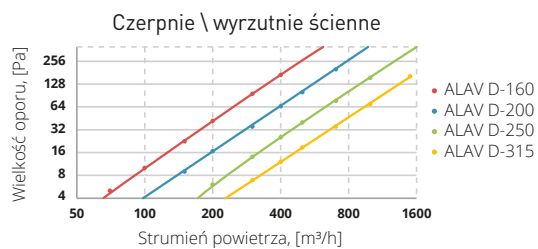

Czerpnie ściennie ALAV

(ALAV D-125, ALAV D-160, ALAV D-200, ALAV D-250, ALAV D-315)

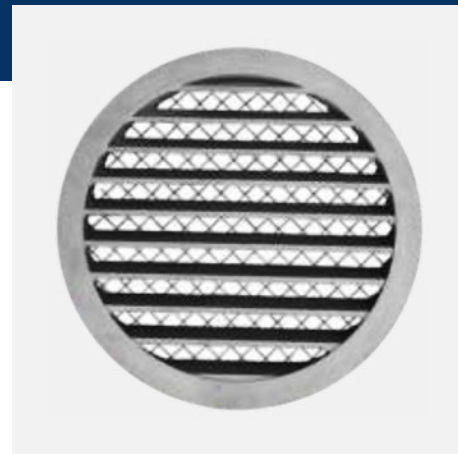

Wymiary

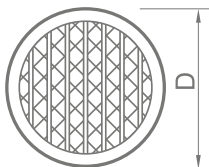

Nazwa	D (mm)
Czerpnie ściennie ALAV D-125	Ø125
Czerpnie ściennie ALAV D-160	Ø160
Czerpnie ściennie ALAV D-200	Ø200
Czerpnie ściennie ALAV D-250	Ø250
Czerpnie ściennie ALAV D-315	Ø315



IGLOTECH SP. Z O.O.

ul. Toruńska 41,

82-500 Kwidzyn

wentylacja@iglotech.com.pl

iglotech.com.pl

FORvent
Reku