

Anemostaty kasetonowe wirowe

NK-SWB

[Pobierz Wentyle](#)
[Pobierz AlnorCAM](#)
[Zamawiaj w B2B](#)



Opis

Anemostat kasetonowy wirowy NK-SWB przeznaczony jest do odpowiedniego ukierunkowania i rozprowadzania strumienia powietrza. Używany do nisko i średnio ciśnieniowych instalacji wentylacyjnych nawiewnych w pomieszczeniach o wysokości stropu do 4 metrów. Powietrze jest rozprowadzane poprzez 24 promieniowo rozmieszczone i ukierunkowane łopatki. Zaletą tego nawiewnika jest bardzo dobre rozprowadzenie powietrza oraz niski poziom hałasu wytwarzanego podczas przepływu powietrza. Montowane na kanałach wentylacyjnych do skrzynek rozprężnych i do sufitów podwieszanych. Anemostat ma centralny otwór montażowy. Anemostaty są lekkie i łatwe w montażu co eliminuje konieczność wzmacniania konstrukcji sufitu podwieszanego. Stosując skrzynkę rozprężną PRW uzyskujemy równomierny nawiew powietrza i tłumienie przy zastosowaniu skrzynki izolowanej.

Materiał: stal ocynkowana

Wykończenie: malowanie proszkowe RAL 9016

Przykład oznaczenia

Kod produktu: **NK-SWB - 600**

typ _____

Wymiary

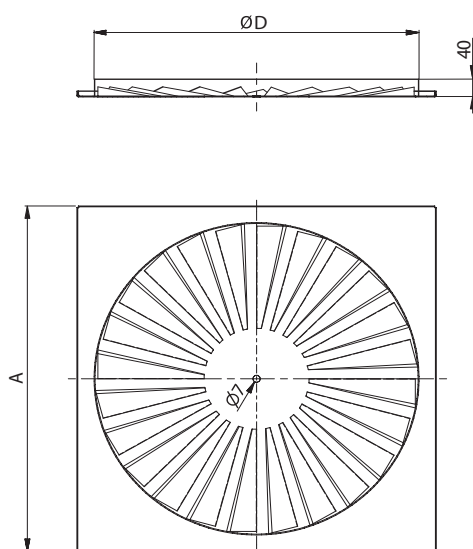

typ	A x A [mm]	ØD [mm]
NK-SWB - 600	595 x 595	530