

## IV Dolnośląskie TARGI Energii Odnawialnej Efektywność energetyczna w domu i firmie

## IV Dolnośląskie FORUM Energii Odnawialnej

2-3. XII. 2010 r.

HALA IASE (Wrocław, ul. Wystawowa 1 – obok Hali Stulecia)

### Organizatorzy:



Miejsce:

Hala wystawowa Instytutu Automatyki Systemów Energetycznych  
we Wrocławiu przy ul. Wystawowej 1

Organizatorzy:

Dolnośląski Klastr Energii Odnawialnej  
Dolnośląskie Centrum Bezpieczeństwa Energetycznego – DCBE  
przy Dolnośląskim Parku Innowacji i Nauki – DPIN

Współorganizatorzy:

Fundacja Centrum Innowacji i Rozwoju Energii Odnawialnych – CIREO  
Instytut Automatyki Systemów Energetycznych Sp. z o. o.  
Stowarzyszenie na Rzecz Promocji Dolnego Śląska  
Stowarzyszenie Wolna Przedsiębiorczość – SWP

**Patronat Honorowy nad Targami i Forum objął: Marszałek Województwa Dolnośląskiego**

### Współorganizatorzy:



Szanowni Państwo,

rosnący wzrost znaczenia Odnawialnych Źródeł Energii w rozwoju gospodarczym Polski oraz wymagania stawiane w tym zakresie przez Unię Europejską powodują, że konieczne staje się rozpropagowanie wiedzy o OZE wśród szerokiego grona odbiorców.

Rozwój energetyki odnawialnej na Dolnym Śląsku jest słabszy niż w innych regionach kraju. Nie wynika to z braku potencjału, a raczej z małej aktywności społecznej. Chcąc przyspieszyć tempo rozwoju OZE w naszym regionie postanowiliśmy już po raz czwarty zorganizować targi i forum, których celem jest przybliżenie mieszkańcom, samorządom i przedsiębiorcom Dolnego Śląska tej tematyki. Mamy nadzieję, że targi i forum staną się miejscem promowania innowacyjnych, nowatorskich rozwiązań wraz z prezentacją zrealizowanych wdrożeń.

Oba przedsięwzięcia odbywać się będą równolegle.

Tematem Forum będzie strategia rozwoju odnawialnych źródeł energii na Dolnym Śląsku, możliwości wykorzystania zasobów energii wiatru, wody, ziemi i słońca a także sposobów finansowania inwestycji w odnawialne źródła energii z funduszy krajowych i unijnych (ze szczególnym uwzględnieniem zasad i sposobu funkcjonowania i realizacji Programu priorytetowego OZE i Kogeneracja cz. 3 (kolektory) z Narodowego Funduszu Ochrony Środowiska i Gospodarki Wodnej dotyczącego dopłat na częściowe spłaty kapitału kredytów bankowych przeznaczonych na zakup i montaż kolektorów słonecznych dla osób fizycznych i wspólnot mieszkaniowych.

W trakcie Forum jego uczestnicy spotkają się z wystawcami prezentującymi szeroki asortyment urządzeń i systemów energetyki odnawialnej oraz usług związanych z tematyką realizacji i finansowania OZE na terenie ekspozycji targowej.

Połączenie Forum z Targami ma na celu wzmocnienie transferu wiedzy wprost do bezpośrednio zainteresowanych, dając im narzędzia do ewentualnego wdrażania prezentowanych rozwiązań w swoich instytucjach, firmach oraz gospodarstwach domowych.

Z okazji obu tych imprez zostanie wydana publikacja, która zawierać będzie katalog targowy i pełną tematykę Forum. Szczegóły w materiałach zgłoszeniowych na targi i forum.

Uroczystość otwarcia Forum odbędzie się w hali IASE w dniu 2.12. 2010 r. o godz. 9.30.

Uroczystość otwarcia Targów odbędzie się w hali IASE w dniu 2.12. 2010 r. o godz. 10.00.

Zgłoszenia udziału przyjmuje i informację udziela:

**Biuro Forum i Targów: Stowarzyszenie na Rzecz Promocji Dolnego Śląska**

54-613 Wrocław, ul. Krzemieniecka 60A

tel./fax 071-354-57-00, 071-357-55-60

e-mail: [spds@dolnyslask.wroc.pl](mailto:spds@dolnyslask.wroc.pl)

Pełna informacja na: [www.dolnyslask.wroc.pl](http://www.dolnyslask.wroc.pl)





## IV Dolnośląskie TARGI Energii Odnawialnej Efektywność energetyczna w domu i firmie

## IV Dolnośląskie FORUM Energii Odnawialnej 2-3 XII 2010 r.

HALA IASE (Wrocław, ul. Wystawowa 1 – obok Hali Stulecia)

### Organizatorzy:

Dolnośląski Klaster Energii Odnawialnej  
Dolnośląskie Centrum Bezpieczeństwa Energetycznego – DCBE  
przy Dolnośląskim Parku Innowacji i Nauki – DPIN

### Biurow Forum i Targów:

Stowarzyszenie na Rzecz Promocji Dolnego Śląska  
ul. Krzemieniecka 60 a  
54-613 Wrocław  
Tel./fax 71 354-57-00,  
e-mail: [spds@dolnyslask.wroc.pl](mailto:spds@dolnyslask.wroc.pl)

### Współorganizatorzy:

Fundacja Centrum Innowacji i Rozwoju Energii Odnawialnych - CIRO  
Instytut Automatyki Systemów Energetycznych Sp. z o.o.  
Stowarzyszenie na Rzecz Promocji Dolnego Śląska  
Stowarzyszenie Wolna Przedsiębiorczość – SWP

## KARTA ZGŁOSZENIA do udziału w TARGACH i/lub FORUM \*

\* odpowiednie zaznaczyć

Udział w TARGACH

Udział w FORUM

### UDZIAŁ W TARGACH:

#### I. Dane do Wystawienia Faktury dla WYSTAWCY TARGOWEGO i/lub UCZESTNIKA FORUM (prosimy odpowiednie podkreślić):

Skrócona nazwa firmy .....  
Pełna nazwa firmy .....  
.....  
Ulica ..... Nr domu ..... Nr lokalu .....  
Kod pocztowy ..... Miejscowość: .....  
NIP ..... Tel. .... Fax .....  
e-mail ..... www .....  
Osoba reprezentująca Firmę .....  
Tel. kont. ....

#### II. Zamówienie stoiska:

Zamawiamy stoisko wystawiennicze:  standardowe  dwustronnie otwarte  trójstronnie otwarte  wyspowe

##### 1. Zabudowane

(ściany zewnętrzne i wewnętrzne, wykładzina podłogowa, oświetlenie, fryz ze skróconą nazwą firmy i miejscowością)

o pow. .... m<sup>2</sup> x 150,00 zł/m<sup>2</sup> \* = ..... zł

##### 2. Niezabudowane w hali wystawienniczej

o pow. .... m<sup>2</sup> x 100,00 zł/m<sup>2</sup> = ..... zł

**UWAGA ! \* Minimalna powierzchnia zabudowy – 6 m<sup>2</sup>. Na każde 6 m<sup>2</sup> stoiska, wystawcy przysługują bezpłatnie dwie karty wstępu.**

Koszt wynajęcia stoisk narożnych jest odpowiednio wyższy:

Stoisko dwustronnie otwarte 5 %; stoisko trójstronnie otwarte – 10 %; stoisko wyspowe – 15 %

Sprzątanie i ochronę stoiska w czasie określonym w Regulaminie zapewniają organizatorzy.

**Do wszystkich cen za usługi wystawiennicze zostanie doliczony podatek VAT w wys. 22 %.**

### UDZIAŁ W FORUM:

Imię i nazwisko: .....

**Płatność za udział w Forum wynosi 100,00 zł + 22 % podatku VAT.** Akceptujemy opłatę za udział w Forum.

Upoważniamy organizatora: Stowarzyszenie na Rzecz Promocji Dolnego Śląska do wystawienia faktury VAT bez naszego podpisu.

**Prosimy o dokonanie wpłaty na konto BZ WBK S.A. Nr 91 1090 2398 0000 0006 0802 4693**

Pieczętka firmowa i podpis osoby uprawnionej do zaciągania zobowiązań finansowych



## IV Dolnośląskie Targi Energii Odnawialnej

### Efektywność energetyczna w domu i firmie

**Biuro Targów:** Stowarzyszenie na Rzecz Promocji Dolnego Śląska  
ul. Krzemieniecka 60 a, 54-613 Wrocław  
Tel./fax 71 354-57-00, e-mail: [spds@dolnyślask.wroc.pl](mailto:spds@dolnyślask.wroc.pl)

## KARTA ZABUDOWY

### I. Informacje o Wystawcy:

--	--	--	--	--	--	--	--	--	--	--	--	--	--	--	--	--	--

(Skrócona nazwa firmy (jak w Karcie Zgłoszenia)

Pełna nazwa firmy .....

Ulica ..... Nr domu ..... Nr lokalu .....

Kod pocztowy ..... Miejscowość: .....

NIP ..... Tel. .... Fax .....

e-mail ..... www .....

Przedstawiciel – imię i nazwisko – odpowiedzialny za uzgodnienia dot. zabudowy:  
.....

Tel. kont. ....

### II. Zamówienia zabudowy stoiska o powierzchni ..... m<sup>2</sup> oraz wyposażenia w następujące meble:

#### PLAN POWIERZCHNI WYSTAWIENNICZEJ

Uwaga ! Dla stoisk zabudowanych – podstawowym wymiarem w poziomie jest 1 m lub 0,5 m, w pionie wysokość ścian 2,5 m.

Dla powierzchni niezabudowanych i zewnętrznych należy podać wymagane wymiary stoiska.

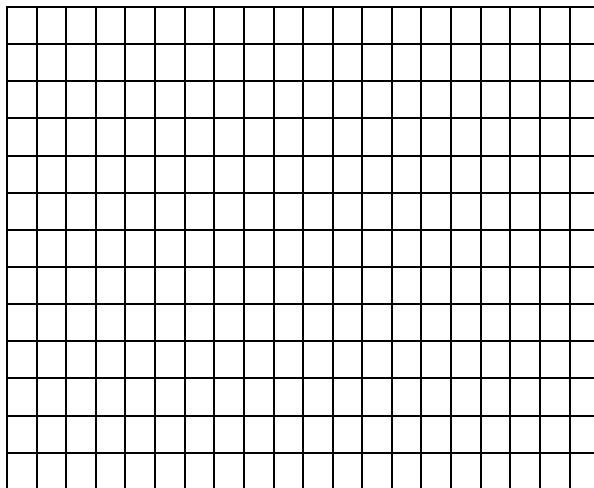

#### Zabudowa standardowa stoiska obejmuje:

Ściany zewnętrzne i wewnętrzne stoiska, wykładzinę dywanową, instalację elektryczną 230 V z osprzętem:

1 punkt świetlny na 6 m<sup>2</sup>, 1 gniazdo na 8 m<sup>2</sup>, fryz ze skróconą nazwą firmy (20 znaków).

Przewidywane zapotrzebowanie mocy elektrycznej do zasilania eksponatów ..... kWh

Dane do wykonania szyldu (bez opłaty)

Skrócona nazwa firmy .....

Miejscowość .....

Inne: (dodatkowo płatne) .....

**Logo** (dodatkowo płatne) powinno być dostarczone na dyskietce w formacie CDR (Corel Draw) z tekstem zamienionym na krzywe lub EPS, TIF (o rozdzielczości 300 dpi) z dołączonym wydrukiem dobrej jakości. Dostarczenie logo jest jednoznaczne z jego zamówieniem. Opłata wg. wyceny wykonawcy.

#### UWAGA !

1. W przypadku nie zaznaczenia obrysu stoiska – organizator ustala wymiary zależnie od lokalizacji.
2. Wszelkie zapytania dotyczące zabudowy i wyposażenia stoiska prosimy kierować do Biura Targów, tel. 71 3545700
3. Zmiany w zabudowie stoiska odbiegające od uzgodnionego projektu, będziemy realizować – w miarę możliwości za dodatkową opłatą.

**WYPOSAŻENIE MEBLOWE:**

Nazwa	Cena w zł	Ilość	Wartość
1. Krzesło	15,-		
2. Krzesło tapicerowane	35,-		
3. Stółek barowy	40,-		
4. Fotel tapicerowany	40,-		
5. Stolik	30,-		
6. Szafka kuchenna	40,-		
7. Szafka zamykana	50,-		
8. Regał otwarty	40,-		
9. Wieszak	12,-		
10. Kosz na śmieci	10,-		
11. Lodówka	150,-		
Zniszczenie stołu	600,-		
Zniszczenie krzesła	150,-		
Zniszczenie ścianki	120,-		

**III. Zamówienie dodatkowego wyposażenia i oprawy plastycznej stoiska:**

Nazwa	Cena w zł	Ilość	Wartość
Lada z półką 0,5m <sup>2</sup>	65,-		
Lada łukowa 0,5m <sup>2</sup>	100,-		
Podest 0,5m <sup>2</sup>	50,-		
Regał otwarty 0,5m <sup>2</sup>	80,-		
Regał oszklony 0,5m <sup>2</sup>	280,-		
Gablota 0,5m <sup>2</sup>	135,-		
Półka	30,-		
Drzwi	100,-		
Rastry, struktura 1m <sup>2</sup>	30,-		
Przeszklenia 1m <sup>2</sup>	50,-		
Tapicerowanie 1m <sup>2</sup>	25,-		
Ściana 1m	38,-		
Wykładzina kolor na życzenie dopłata do standardu 1m <sup>2</sup>	8,-		

Nazwa	Cena w zł	Ilość	Wartość
Lampa	20,-		
Halogen	25,-		
Gniazdo 230V	30,-		
Gniazdo 400V	80,-		
Przyłącze energii elektrycznej do stoiska niezabudowanego	120,-		
Wykładzina nowa+folia na stoisko niezabudowane 1m <sup>2</sup>	25,-		
Logo (w zależności od skomplikowania)	60,- 90,-		
Dodatkowy fryz	50,-		
Plansza liternicza 1m <sup>2</sup>	120,-		
Foliowanie kolor 1m <sup>2</sup>	35,-		
Razem zł			

Do podanych powyżej cen doliczamy podatek VAT 22%

**PRZYKŁAD TYPOWYCH ELEMENTÓW ZABUDOWY EKSPOZYCJI**

**ŚCIANY STOISKA**

(wkład z płyty laminowanej na biało ≠ 3,5mm)

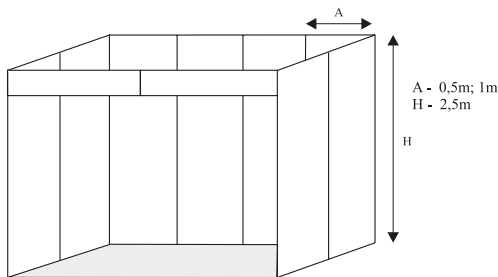

**PRZYKŁADY ZABUDOWY DODATKOWEJ**

**LADA 0,5m<sup>2</sup>**

**GABLOTA 0,5m<sup>2</sup>**

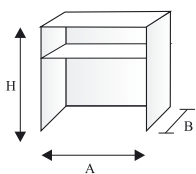

A - 0,5m; 1m, B - 0,5m; 1m,  
H - 0,75m; 1m, h - 0,75m

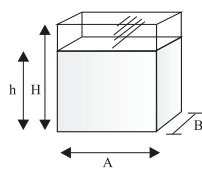

**PODESTY EKSPOZYCYJNE PEŁNE**

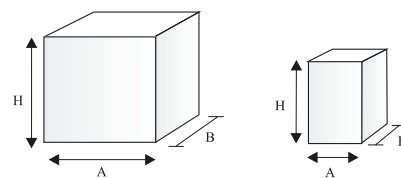

A - 0,5m; 1m B - 0,5m; 1m  
H - 0,25m; 0,5m; 0,75m; 1m

**REGAŁ OTWARTY**

**REGAŁ OSZKLONY**

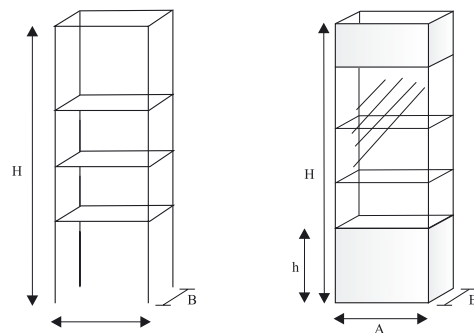

A - 0,5m; 1m, B - 0,5m; 1m, H - 2,5m,  
h - 0,75m; 1m, n - 1,2,3 (ilość półek)

Miejscowość, data

Pieczętka firmowa i podpis osoby uprawnionej do zaciągania zobowiązań finansowych



## IV Dolnośląskie Targi Energii Odnawialnej Efektywność energetyczna w domu i firmie

**Biuro Targów:** Stowarzyszenie na Rzecz Promocji Dolnego Śląska  
ul. Krzemieniecka 60 a, 54-613 Wrocław  
Tel./fax 71 354-57-00, e-mail: [spds@dolnyslask.wroc.pl](mailto:spds@dolnyslask.wroc.pl)



### KATALOG TARGOWY

Katalog targowy będzie integralną częścią wydawnictwa przygotowywanego na IV Dolnośląskie Forum Samorządu Terytorialnego zawierającego wystąpienia Moderatorów i Gości IV Forum. Wpis do niego jest obowiązkowy, bezpłatny. Wszyscy wystawcy mogą zamieścić w nim płatne reklamy. Każdy z Wystawców otrzyma bezpłatnie jeden egz. publikacji.

#### I. Informacje o WYSTAWCY (dane do faktury):

Pełna nazwa firmy .....

.....

Ulica ..... Nr domu ..... Nr lokalu .....

Kod pocztowy ..... Miejscowość: .....

NIP ..... Tel. .... Fax .....

e-mail ..... www .....

#### II. Zestawienie kosztów (prosimy o zaznaczenie w kółko wybranej opcji):

1. Wystawcy przysługuje prawo do bezpłatnego zamieszczenia w publikacji poświęconej IV Dolnośląskiemu Forum Samorządu Terytorialnego swojej jednostronicowej oferty o Firmie/ Instytucji (kolor czarno-biały).  
Oferta winna być dostarczona w formie elektronicznej (plik worda przesłany na adres [spds@dolnyslask.wroc.pl](mailto:spds@dolnyslask.wroc.pl))
2. Istnieje możliwość zamieszczenia kolorowej płatnej reklamy w katalogu w cenie 500,00 zł + VAT (pół strony) lub 1000,00 zł + VAT (cała strona). Reklama powinna być przygotowana przez Wystawcę w postaci elektronicznej. Wydawca może odpłatnie przygotować reklamę na zlecenie Wystawcy.

Pieczętka firmowa i podpis osoby uprawnionej do zaciągania zobowiązań finansowych

Miejscowość ....., data .....

### III. ŚWIADCZENIA DODATKOWO PŁATNE

#### 1. Nośniki reklamowe podczas trwania targów:

Nośnik reklamowy	Cena	Ilość	Wartość
Baner wewnętrzny	100,00 zł / m <sup>2</sup>		
Flaga reklamowa	50,00 zł / szt.		
Balon reklamowy	200,00 zł / szt.		
Inne nośniki i formy reklamowe wg wyceny organizatora			
<b>RAZEM</b>			

**Do wszystkich podanych cen zostanie doliczony podatek VAT 22 %.**

#### IV. KOSZTY i PŁATNOŚCI

##### 1. Całkowity koszt obciążeń (suma II i III)

- netto .....

- podatek VAT 22 % .....

- brutto .....

##### 2. Obowiązuje przedpłata w wysokości 40 % kwoty brutto

##### 3. Należność prosimy wpłacać na konto:

Stowarzyszenie na Rzecz Promocji Dolnego Śląska

54-613 Wrocław, ul. Krzemieniecka 60a

KONTO: 91 1090 2398 0000 0006 0802 4693

**DEKLARACJA:** podpisując niniejszą Kartę Zgłoszenia, Zabudowy akceptujemy postanowienia doręczonego nam Regulaminu, który jest integralną częścią umowy uczestnictwa w targach. Upoważniamy organizatora targów do wystawienia i przysłania nam faktury VAT bez podpisu odbiorcy. Podpisując Kartę Zgłoszenia akceptujemy warunki udziału w forum i targach i związane z tym płatności. Złożenie podpisu na karcie jest równoważne z zawarciem umowy.

Pieczętka firmowa i podpis osoby uprawnionej do zaciągania zobowiązań finansowych

Miejscowość ....., data .....

## Regulamin IV Dolnośląskich Targów Energii Odnawialnej

Przepisy regulaminu stanowią integralną część umowy i obowiązują wszystkich uczestników targów

### ORGANIZATORZY:

Dolnośląski Klastr Energii Odnawialnej  
Dolnośląskie Centrum Bezpieczeństwa Energetycznego – DCBE  
przy Dolnośląskim Parku Innowacji i Nauki – DPIN

### WSPÓŁORGANIZATORZY:

Fundacja Centrum Innowacji i Rozwoju Energii Odnawialnych - CIREO  
Instytut Automatyki Systemów Energetycznych Sp. z o.o.  
Stowarzyszenie na Rzecz Promocji Dolnego Śląska  
Stowarzyszenie Wolna Przedsiębiorczość

### Biuro Targów:

Stowarzyszenie na Rzecz Promocji Dolnego Śląska  
54-613Wrocław, ul. Krzemieniecka 60 A  
tel./fax 071-354-57-00, 071-357-55-60  
e-mail: [spds@dolnyślask.wroc.pl](mailto:spds@dolnyślask.wroc.pl)  
Miejsce targów: Hala IASE Wrocław, ul. Wystawowa 1

### 2. TERMINY

1. Czas trwania targów: 2-3. XII. 2010 r.
2. Ostateczny termin przyjmowania zgłoszeń: 25.11.2010 r.
3. Godziny otwarcia targów:  
Dla wystawców: 9,00 - 17,00.  
Dla zwiedzających w godz. 10,00-17,00  
**Uroczyste otwarcie forum: godz. 9<sup>30</sup>**  
**Uroczyste otwarcie targów: godz. 10<sup>00</sup>**
4. Przygotowanie stoisk przez Wystawców: 1. XII. 2010 w godz. 9,00-24,00
5. Demontaż stoisk przez Wystawców: 3. XII. 2010 w godz. 17,00-24,00

### 3. WARUNKI UDZIAŁU W TARGACH

- 3.1 Podstawą udziału w targach jest prawidłowo wypełniona **Karta Zgłoszenia - stanowiąca umowę najmu powierzchni ekspozycyjnej** wraz z dołączonymi do niej **Kartą Zabudowy** i **Kartą Katalogową**. Formularze te należy wysłać wraz z kopią przelewu dokonanej przedpłaty obliczonej wg zasad podanych w pkt. IV Karty Zgłoszenia na adres: **Stowarzyszenie na Rzecz Promocji Dolnego Śląska Biuro Targów 54-613Wrocław, ul. Krzemieniecka 60A**
- 3.2 **Termin przyjmowania zgłoszeń upływa: 25.11.2010 r.**
- 3.3 Organizator zastrzega sobie prawo odstąpienia od umowy w przypadku niespełnienia przez wystawcę warunków określonych w pkt.4 tego regulaminu
- 3.4 Organizator zastrzega sobie prawo do odwołania targów bez podania przyczyn.

### 4. WARUNKI I TERMINY PŁATNOŚCI

- 4.1 Pełną opłatę za powierzchnię wystawienniczą oraz świadczenia dodatkowe określone w pkt. II i III Karty Zgłoszenia wraz z podatkiem VAT należy dokonać z chwilą składania dokumentów zgłoszeniowych.
- 4.2 Pozostałe opłaty wynikające z dodatkowo zleconych usług, wraz z podatkiem VAT należy uregulować w ciągu 7 dni od daty odebrania faktury
- 4.3 Opłaty należy wpłacać na konto:  
**Stowarzyszenie na Rzecz Promocji Dolnego Śląska 54-613 Wrocław, ul. Krzemieniecka 60A Konto 91 1090 2398 0000 0006 0802 4693.**
- 4.4 Wszystkie opłaty muszą być udokumentowane kopią przelewu bądź dokumentem kasowym.
- 4.5 **W przypadku przekroczenia terminu płatności naliczane będą odsetki w wysokości 1% dziennie za każdy dzień zwłoki.**
- 4.6 Faktury wystawiane będą natychmiast po wpłynięciu pieniędzy na konto.

### 5. VAT

**Wszystkie usługi oferowane przez organizatora Targów podlegają podatkowi VAT w wysokości 22%. Wszystkie ceny podane w formularzach zgłoszeniowych są cenami netto.**

### 6. ZMIANY, REZYGNACJE

- 6.1 Wszelkie zmiany dotyczące uczestnictwa w targach oraz rezygnacje należy składać w formie pisemnej w ciągu 7 dni od daty złożenia dokumentów zgłoszeniowych.
- 6.2 W przypadku rezygnacji z udziału w targach po upływie 7 dni od daty złożenia dokumentów, ale przed dniem 19 października 2007, Wystawca jest zobowiązany uiścić opłatę manipulacyjną w wysokości 40% wartości brutto określonej w Karcie Zgłoszenia.
- 6.3 W przypadku rezygnacji z udziału w targach po 19 października 2007 r. Wystawca pokrywa pełne koszty udziału do jakich się zobowiązał w dokumentach zgłoszeniowych.

### 7. KARTY WSTĘPU

- 7.1 Wystawca otrzymuje bezpłatne karty wstępu (identyfikatory) zgodnie z zasadami podanym w Karcie Zgłoszenia.
- 7.2 Wystawca może zamówić u Organizatora odpłatnie dodatkowe karty wstępu, uprawniające do przebywania na terenach targowych w godz. otwarcia. Identyfikatory są imienne i muszą być podpisane przez Wystawcę.
- 7.3 Koszty udziału w targach osób zaproszonych przez Wystawcę pokrywa Wystawca.

### 8. OBOWIĄZKI ORGANIZATORA

- 8.1 Organizator zobowiązuje się:  
8.1.1 Zarezerwować stoisko o wymiarze zamówionym przez Wystawcę. Minimalna wielkość stoiska wynosi 6 m kw.
- 8.2 Ustawić stoiska zgodnie z zamówieniem.
- 8.3 Zapewnić jednolitą oprawę plastyczną Targów.
- 8.4 Przekazać Wystawcy stoisko o godz. 9,00 w dniu poprzedzającym rozpoczęcie targów.
- 8.5 Organizator gwarantuje utrzymanie ogólnej czystości terenów targowych oraz otwartej przestrzeni wystawowej

### 9. OBOWIĄZKI WYSTAWCY

- 9.1 Wystawca ma obowiązek wpisu podstawowego do Katalogu Targowego.
- 9.2 Wystawca ma obowiązek przebywania na stoisku w godzinach otwarcia targów.
- 9.3 Wszelkie zmiany koncepcji stoiska Wystawca ma obowiązek ustalić z Organizatorem Targów odpowiednio wcześniej. Przebudowa jest odpłatna.
- 9.4 Po zakończeniu Targów Wystawca ma obowiązek przekazać stoisko Organizatorowi na podstawie protokołu zdawczo-odbiorczego.
- 9.5 Wystawca bez zgody Organizatora nie może umieszczać żadnych materiałów reklamowych poza stoiskiem, a także nie może rozpowszechniać reklam firm, które nie są uczestnikami targów.
- 9.6 Wystawca nie może promować na Targach towarów, których użytkowanie jest prawnie zakazane. W przypadku niedostosowania się do tych wymogów Organizator zastrzega sobie prawo do usunięcia Wystawcy z terenów targowych bez zwrotu poniesionych kosztów.
- 9.7 Podnajem stoiska lub jego części przez Wystawcę innej osobie lub firmie może nastąpić tylko na podstawie pisemnej zgody Organizatora.

### 10. STOISKO I JEGO LOKALIZACJA

- 10.1 Lokalizacja stoiska wynika z ustaleń pomiędzy Wystawcą a Organizatorem i jest zależna od projektu ekspozycji całych terenów targowych.
- 10.2 Organizator zastrzega sobie prawo zmiany lokalizacji zamówionego stoiska deklarując jednocześnie, że odpowiednio wcześniej poinformuje o tym Wystawcę.
- 10.3 W wypadku budowy stoiska z własnych materiałów Wystawca musi posiadać niezbędne atesty przeciwpożarowe.
- 10.4 W czasie godzin otwarcia Targów Wystawca nie może dokonywać zmian wystroju czy przebudowy stoiska.
- 10.5 Zabrania się umieszczać na ścianach stoiska ekspozatów w ten sposób, że spowoduje to trwałe zniszczenie elementów ścian (gwoździe, śruby, dziury). Za tego typu uszkodzenia Organizator obciąża Wystawcę.
- 10.6 Koszty ewentualnych zniszczeń stoiska są na Karcie Zabudowy.
- 10.7 Organizator zastrzega sobie prawo umieszczenia na ścianach zewnętrznych stoisk elementów ogólnej informacji i infrastruktury.

### 11. TRANSPORT, UBEZPIECZENIE, OCHRONA

- 11.1 Transport, przeładunek, rozpakowanie i zapakowanie ekspozatów oraz innych materiałów na Targi jest wykonywane przez Wystawcę na jego koszt i ryzyko.
- 11.2 Wystawca ubezpiecza ekspozaty i pracowników na swój koszt i ryzyko.
- 11.3 Organizator nie ponosi odpowiedzialności za wypadki osób i uszkodzenia ekspozatów przed, po i w czasie trwania imprezy. Nie odpowiada też za szkody spowodowane działalnością siły wyższej.
- 11.4 Wystawca zobowiązany jest do natychmiastowego zgłoszenia Organizatorowi powstałej szkody.
- 11.5 Organizator zapewnia ochronę terenów wystawowych w godzinach: 30 minut po zakończeniu pierwszego dnia targowego do 30 minut przed rozpoczęciem drugiego dnia targowego. Ochrona Organizatora nie nadzoruje stoisk w trakcie ich urządzania, w godzinach otwarcia targów i w trakcie ich demontażu przez Wystawców.

### 12. ELEKTRYCZNOŚĆ I OCHRONA PRZECIWOŻAROWA

- 12.1 Prace elektroinstalacyjne wykonywane są wyłącznie przez służby Organizatora.
- 12.2 Na terenie targów obowiązuje zakaz:
  - palenia tytoniu i używania otwartego ognia poza wyznaczonymi miejscami,
  - ekspozowania urządzeń elektrycznych w odległości mniejszej niż 60 cm od materiałów łatwopalnych i 30 cm od materiałów trudnopalnych oraz urządzeń odizolowanych od palnego podłoża,
  - korzystania z prowizorycznej lub uszkodzonej instalacji elektrycznej,
  - pozostawiania bez dozoru włączonych do sieci elektrycznej urządzeń nawet przystosowanych do ciągłej eksploatacji,
  - wnoszenia na tereny targowe niebezpiecznych substancji chemicznych,
  - zastawiania dojsć i dojazdów do urządzeń przeciwpożarowych, tarasowania przejść i wyjść ewakuacyjnych.

### 13. PRZEPISY PORZĄDKOWE

- 13.1 Ekspozat, a także ewentualne pokazy nie mogą utrudniać bezpiecznego przemieszczania się Wystawców i publiczności.
- 13.2 Przedmioty niebezpieczne mogą być ekspozowane po uzyskaniu pisemnej zgody Organizatora.
- 13.3 Wystawca jest zobowiązany do dostarczenia na teren Targów ekspozatów i materiałów reklamowych nie później niż do godz. 18-tej dnia poprzedzającego rozpoczęcie Targów.

### 14. REKLAMACJE I ROSZCZENIA

- 14.1 Organizator przyjmuje reklamacje Wystawców tylko przed rozpoczęciem targów lub w czasie ich trwania. Reklamacje dotyczące stoiska powinny być zgłaszane w momencie odbioru stoiska.
- 14.2 Wszelkie nie załatwiane natychmiast reklamacje powinny być zgłaszane na piśmie.
- 14.3 Po zakończeniu targów żadne reklamacje nie będą uwzględniane.

### 15. POSTANOWIENIA KOŃCOWE

- 15.1 Karta zgłoszenia traktowana jest jako umowa zawarta pomiędzy Organizatorem a Wystawcą.
- 15.2 Przypadki nie uwzględnione w regulaminie będą rozstrzygane na podstawie przepisów Kodeksu Cywilnego - sąd właściwy dla siedziby Organizatora.
- 15.3 Organizator ma prawo przesunąć termin Targów lub je odwołać w przypadku zaistnienia okoliczności, które nie są od niego zależne - bez ponoszenia konsekwencji finansowych.